

PROUD

FLAT

プラウドフラット亀戸
ステーションプレイス

PLAN GUIDE

図面集

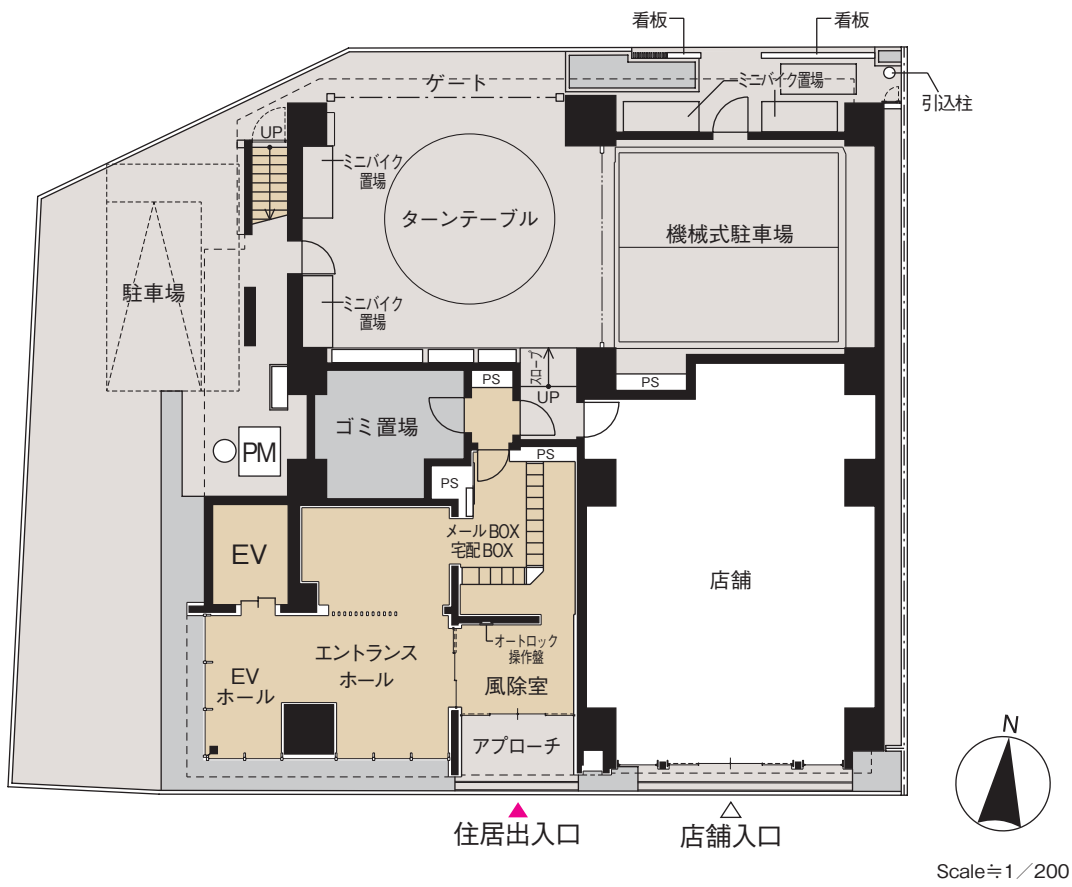

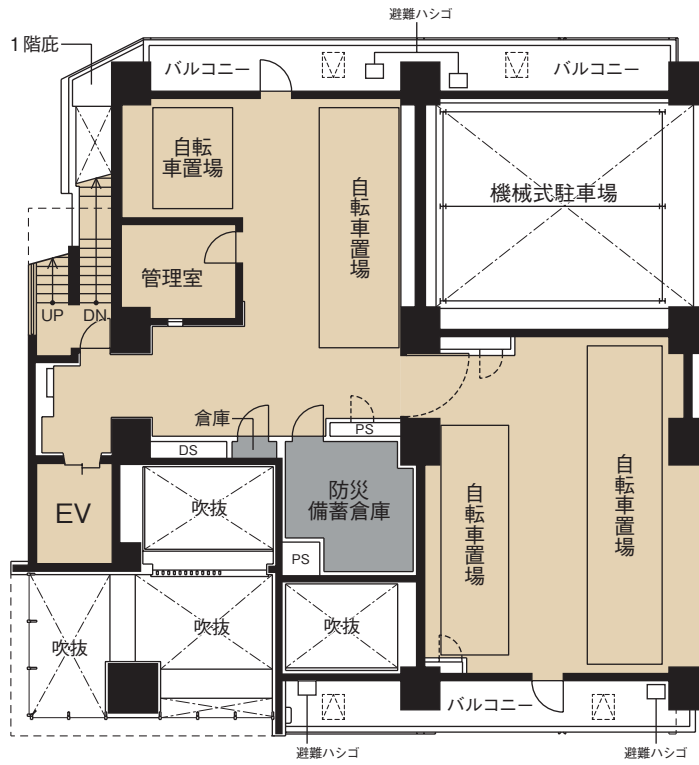

Scale ≒ 1/200

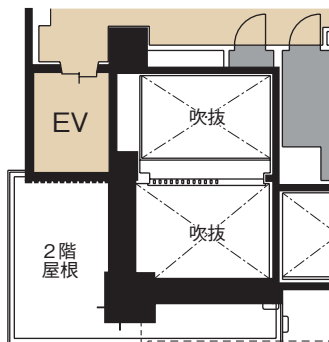

2階部分図

3階部分図

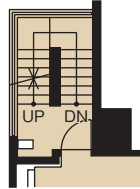

11~13階部分図

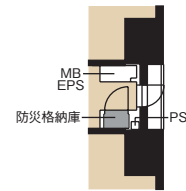
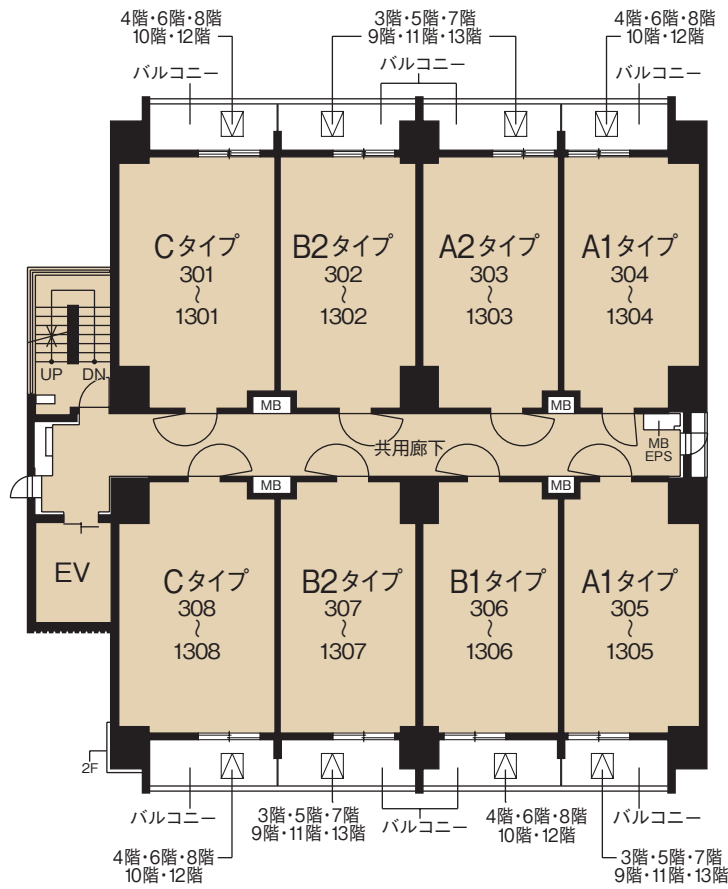
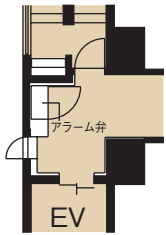

10階部分図

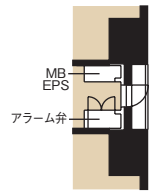

11~13階部分図



Scale 1/200

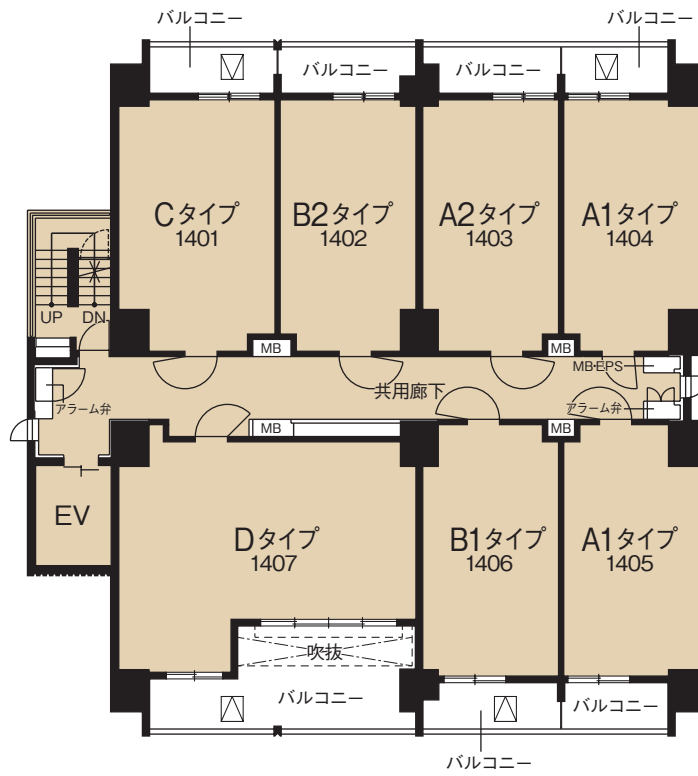

Scale ≒ 1/200

PROUD
FLAT

プラウドフラット亀戸
ステーションプレイス

A1-type (北側)・1DK

□専有面積 **25.30**m²(約7.65坪)
□バルコニー面積 3.94m²

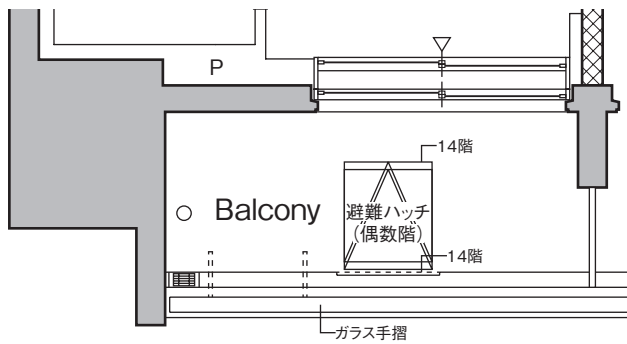
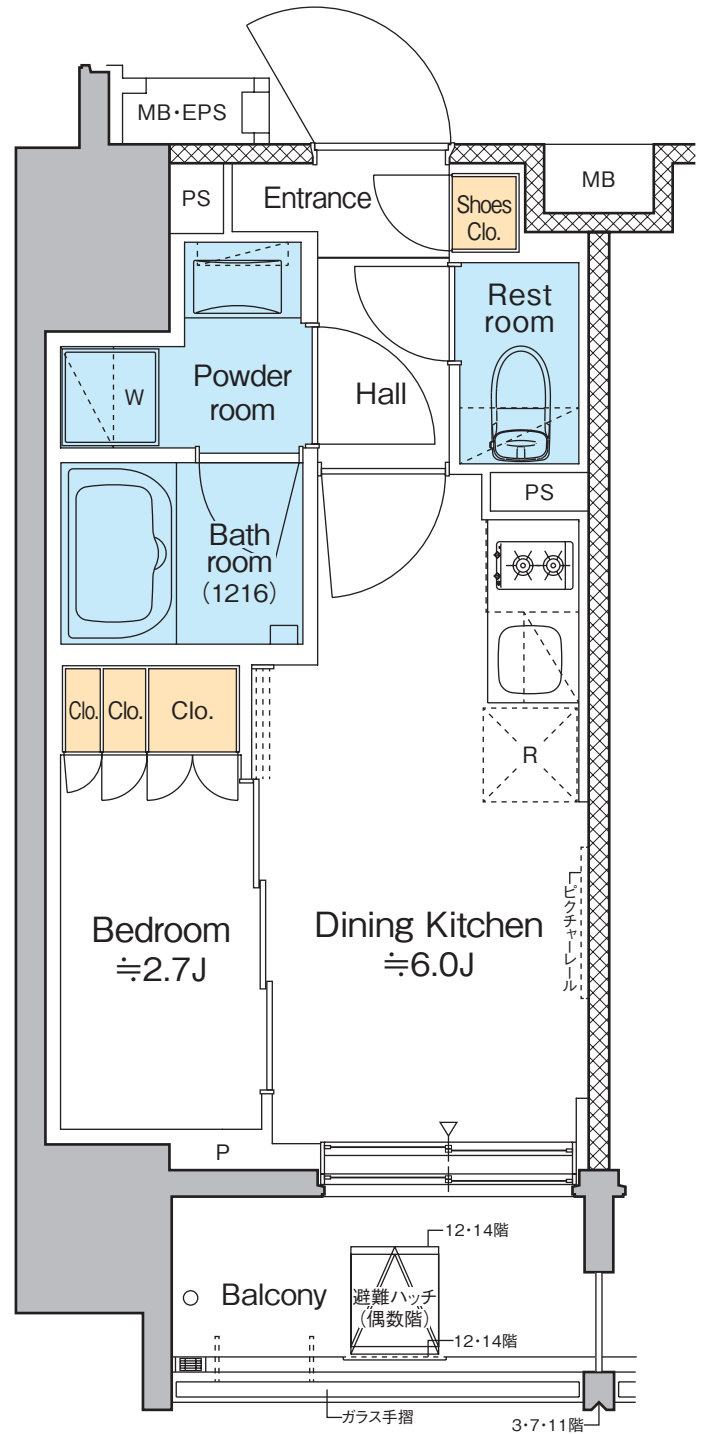

■ 504・604・904・1004・1304・1404号室部分図

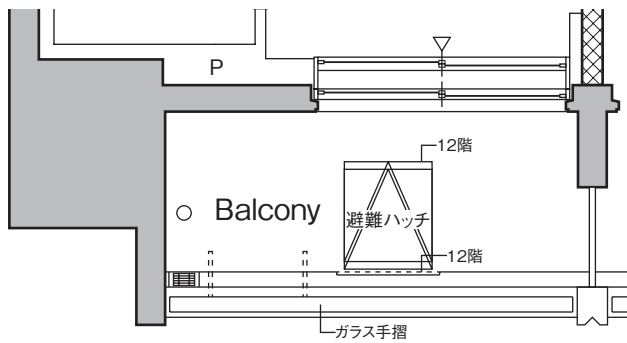

■ 404・804・1204号室部分図



Scale ≒ 1/50

PROUD FLAT

プラウドフラット亀戸
ステーションプレイス

A1-type (南側)・1DK

□ 専有面積 **25.30**m² (約7.65坪)
□ バルコニー面積 3.94m²

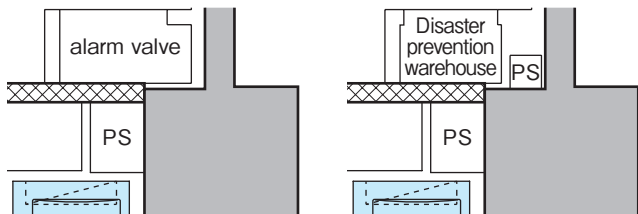

■ 1105・1205・1305
・1405号室部分図

■ 1005号室部分図

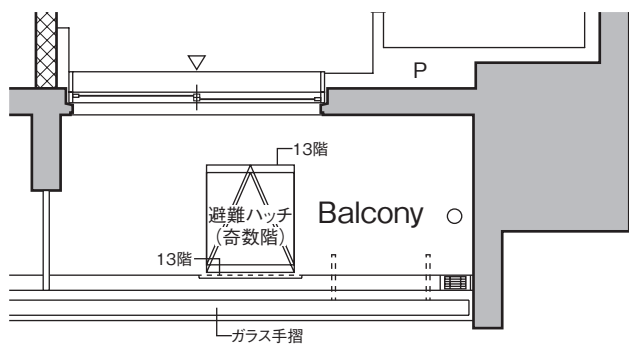

■ 505・605・905・1005・1305・1405号室部分図

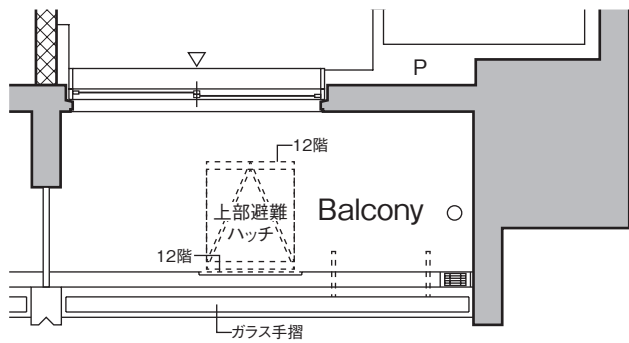

■ 405・805・1205号室部分図

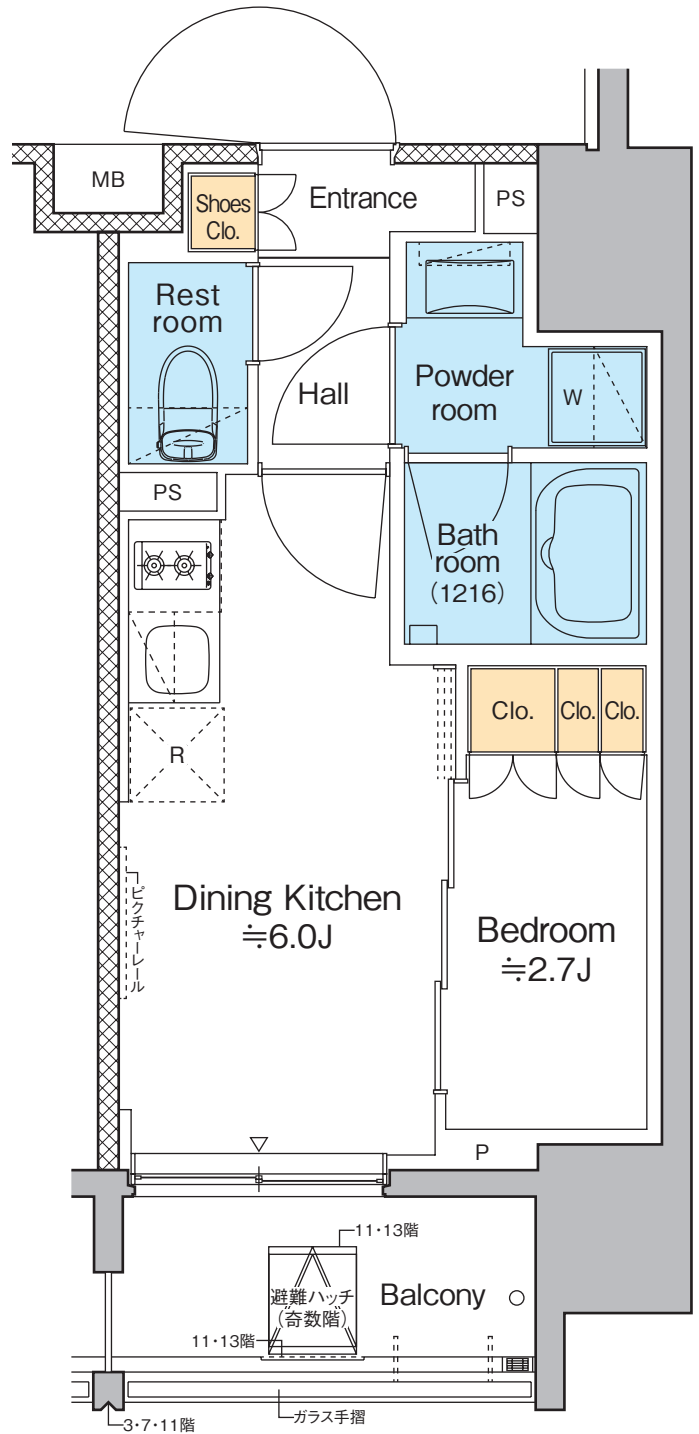

Scale ≒ 1 / 50

PROUD
FLAT

プラウドフラット亀戸
ステーションプレイス

A2-type・1DK

□専有面積 **25.30**m²(約7.65坪)
□バルコニー面積 5.06m²

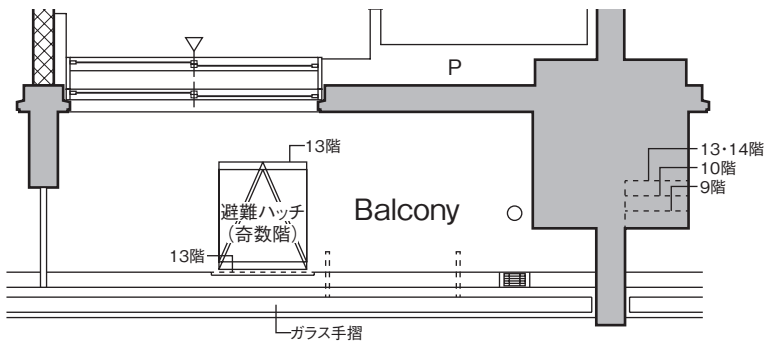

■ 503・603・903・1003・1303・1403号室部分図

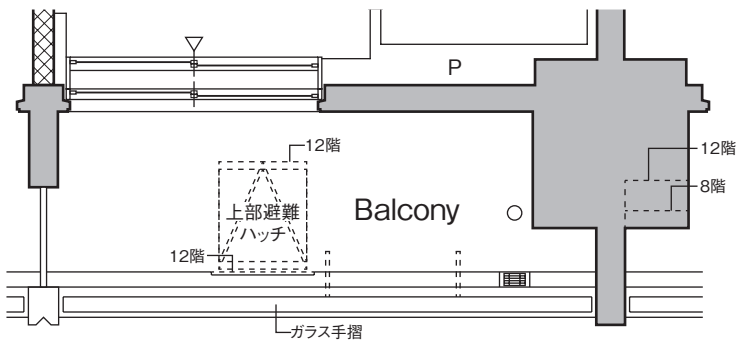

■ 403・803・1203号室部分図

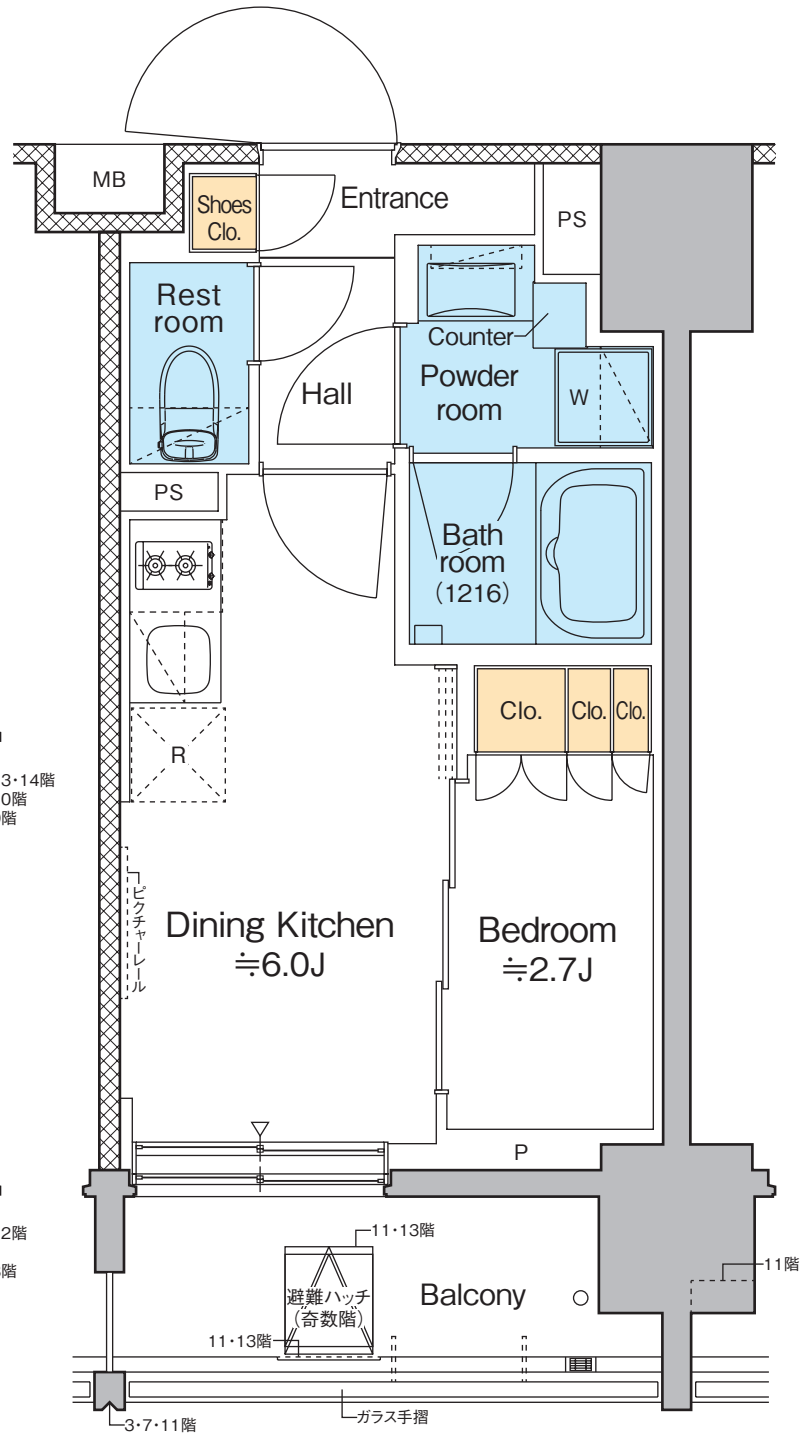

Scale ≒ 1 / 50

PROUD

FLAT

プラウドフラット亀戸
ステーションプレイス

B1-type・1DK

□ 専有面積 **25.30**m²(約7.65坪)
□ バルコニー面積 5.06m²

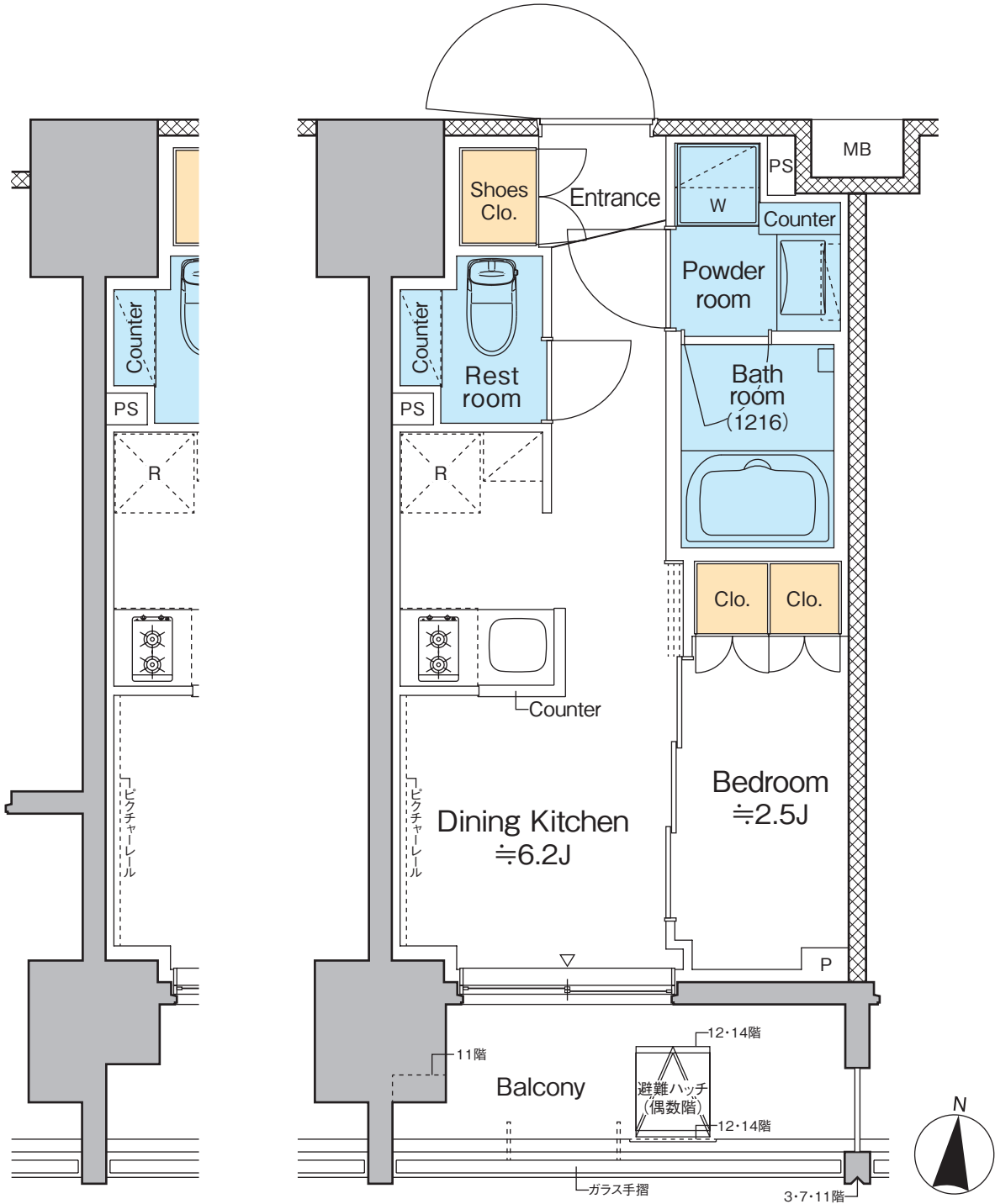

■ 1406号室部分図

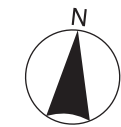

Scale ≒ 1 / 50

B1-type・1DK

□専有面積 **25.30**m²(約7.65坪)
□バルコニー面積 5.06m²

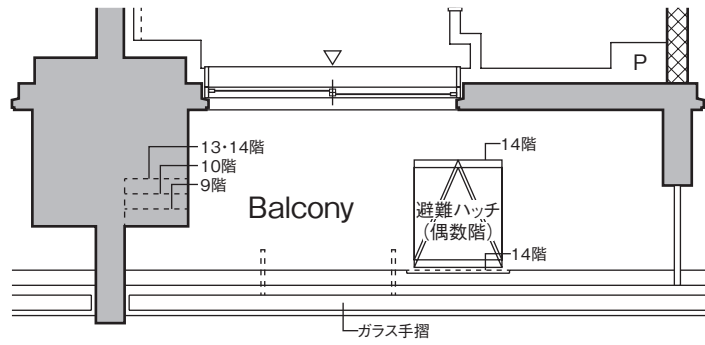

■ 506・606・906・1006・1306・1406号室部分図

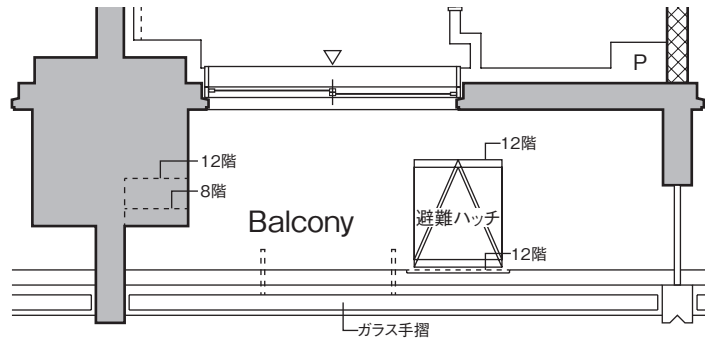

■ 406・806・1206号室部分図



Scale≒1/50

PROUD
FLAT

プラウドフラット亀戸
ステーションプレイス

B2-type(北側)・1DK

□専有面積 **25.30**m²(約7.65坪)
□バルコニー面積 5.06m²

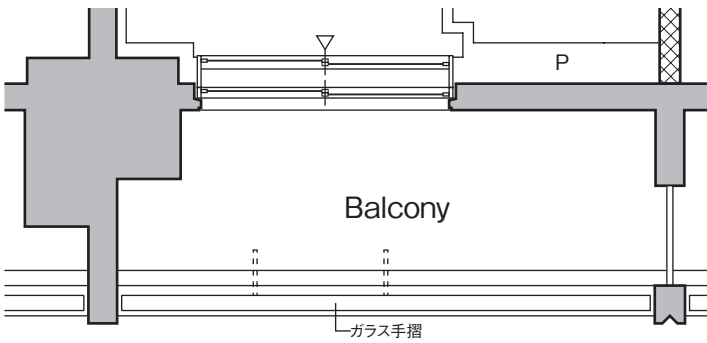

■ 1402号室部分図

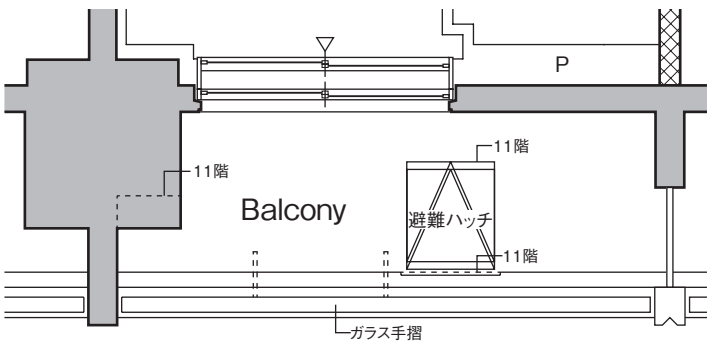

■ 502・1102号室部分図

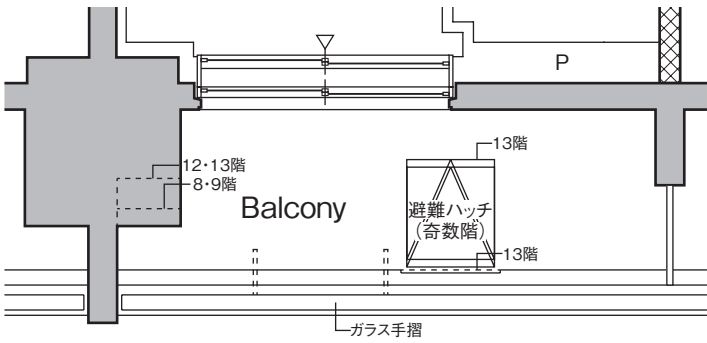

■ 302・602・702・802・902・1202・1302号室部分図

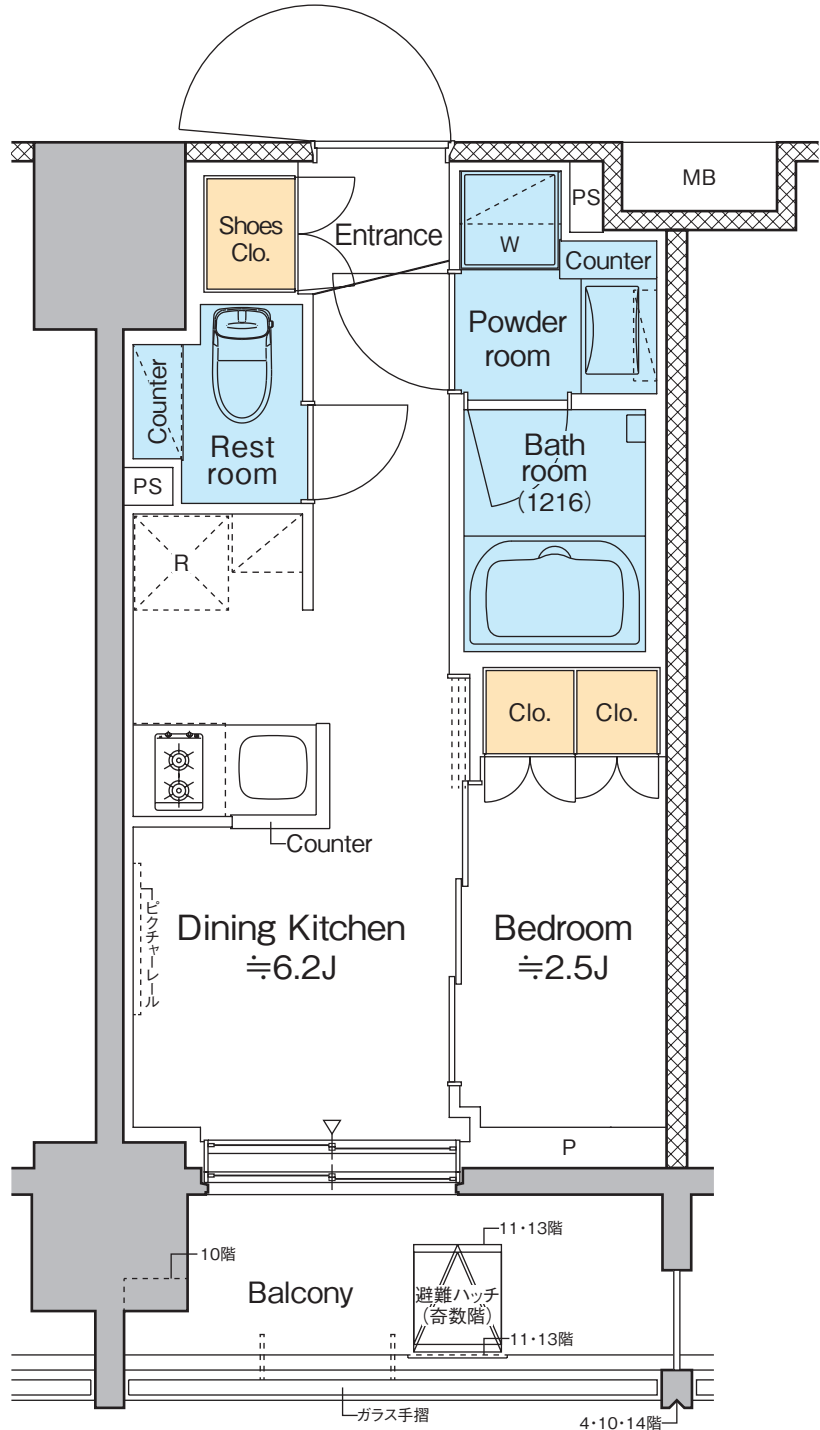

Scale ≒ 1 / 50

PROUD
FLAT

プラウドフラット亀戸
ステーションプレイス

B2-type (南側)・1DK

□専有面積 **25.30**m²(約7.65坪)
□バルコニー面積 5.06m²

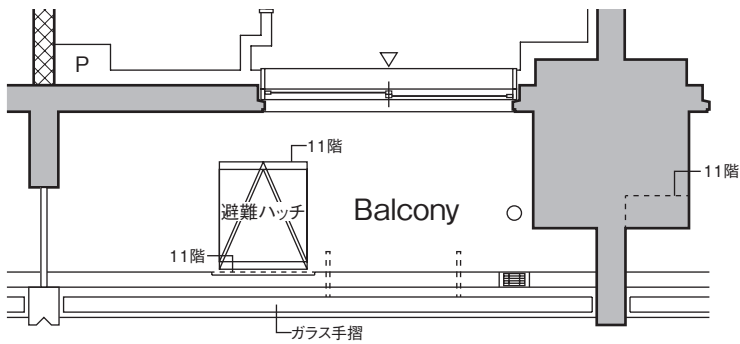

■ 507・1107号室部分図

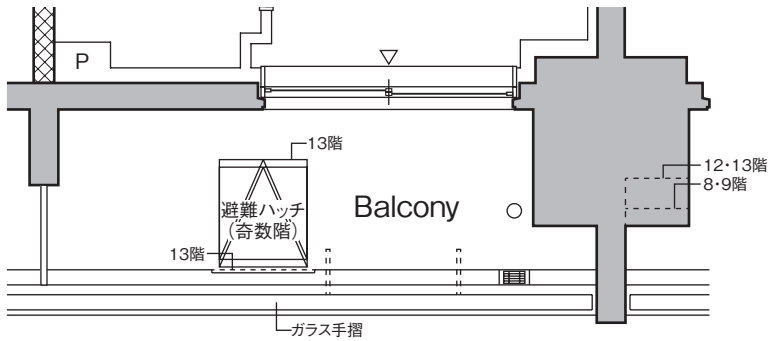

■ 307・607・707・807・907・1207・1307号室部分図

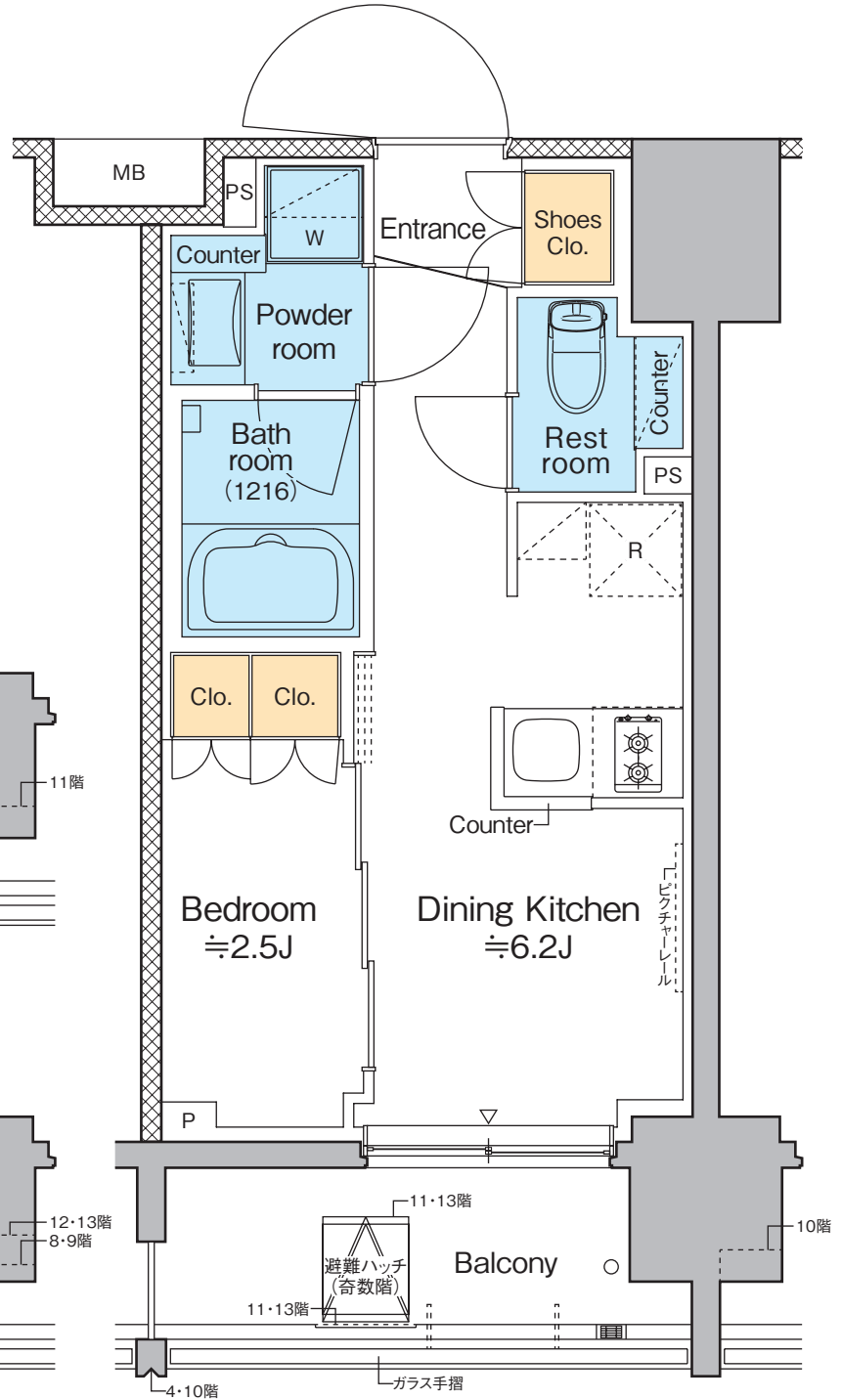

Scale ≒ 1 / 50

□専有面積 28.91㎡(約8.74坪)
□バルコニー面積 4.69㎡

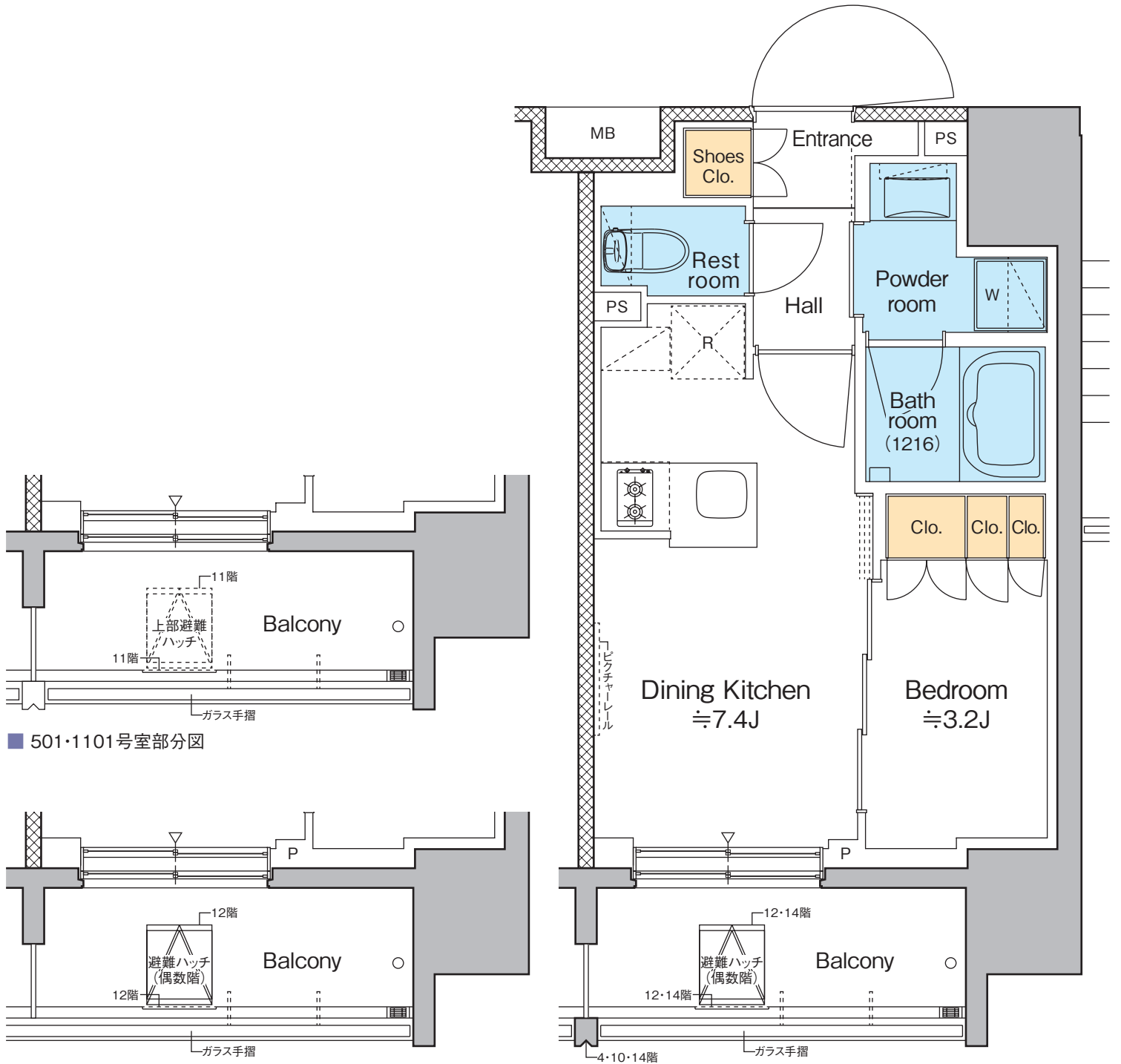

■ 501・1101号室部分図

■ 301・601・701・801・901・1201・1301号室部分図



Scale ≒ 1 / 50

PROUD
FLAT

プラウドフラット亀戸
ステーションプレイス

C-type (南側)・1DK

□専有面積 **28.91**㎡(約8.74坪)
□バルコニー面積 4.69㎡

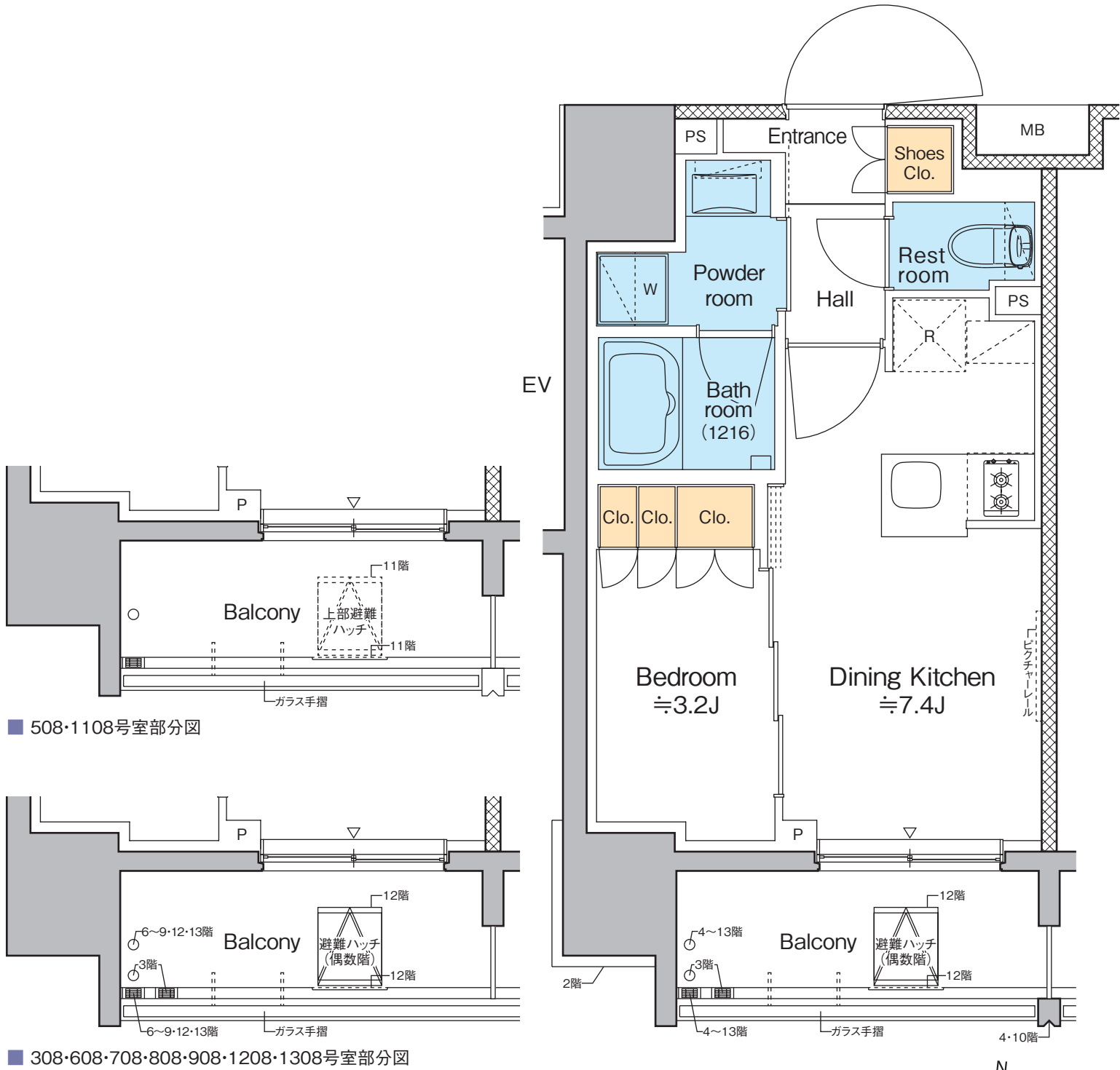

Scale ≒ 1 / 50

□専有面積 **44.02**m²(約13.31坪)

□バルコニー面積 17.34m²

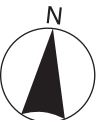
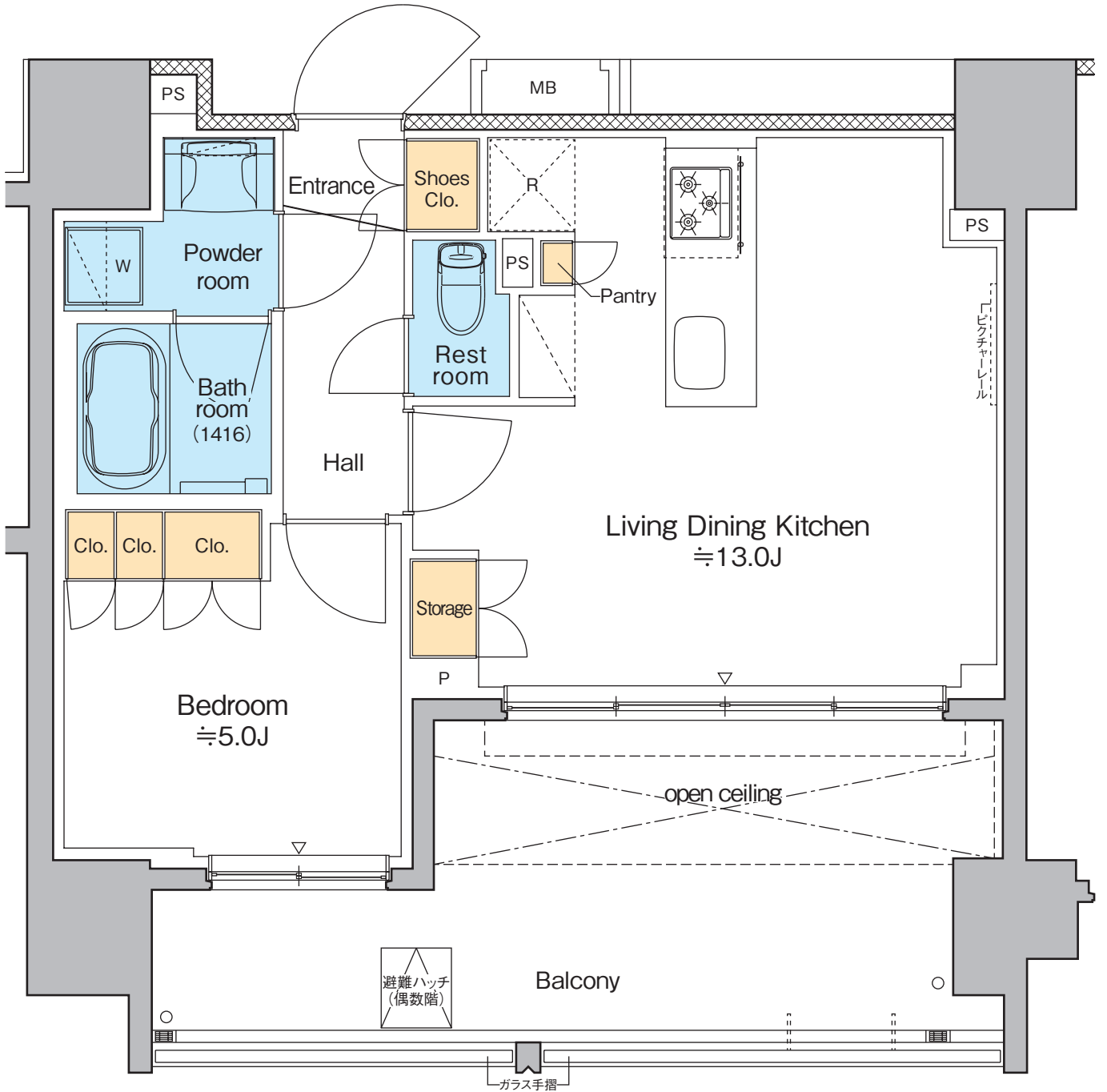

Scale ≒ 1 / 50

■「プラウドフラット亀戸ステーションプレイス」物件概要

所在地	／ 東京都江東区亀戸6丁目57-12(地番) 東京都江東区亀戸6丁目57-23(住所)
交通	／ JR総武線「亀戸」駅 徒歩1分、東武亀戸線「亀戸」駅 徒歩4分
構造・規模	／ 鉄筋コンクリート造 地上14階建
間取り	／ 1DK・1LDK
住戸面積	／ 25.30㎡～44.02㎡
賃貸戸数	／ 95戸
契約形態	／ 普通賃貸借契約
契約期間	／ 2年間(更新可)
更新料	／ 新賃料の1ヶ月
住宅総合保険等	／ 指定の火災保険
設計・監理	／ 株式会社合田工務店一級建築士事務所
施工	／ 株式会社合田工務店東京本店
竣工予定(入居予定)	／ 2023年11月末日
自転車置場	／ 計96台(ラック式・有料)
ミニバイク置場	／ 計5台(有料)
事業主	／ 野村不動産株式会社 国土交通大臣(14)第1370号 (一社)不動産協会会員 (公社)首都圏不動産公正取引協議会加盟 本社／〒163-0566 東京都新宿区西新宿1-26-2 新宿野村ビル
貸主	／ 野村不動産パートナーズ株式会社 国土交通大臣(10)第3201号 (公社)全国ビルメンテナンス協会 (公社)東京ビルメンテナンス協会 (一社)東京都警備業協会 (一社)マンション管理業協会(理事) (一社)再開発コーディネーター協会 特定非営利団体 PFI・PPP協会 特定非営利団体 日本データセンター協会 本社／〒160-8351 東京都新宿区新宿五丁目14番6号 長府新宿ビル3階

※図面と現況が異なる場合には現況を優先させていただきます。

※各タイプの専有面積は壁芯計算により、パイプスペース(PS)面積を含みますが、メーターボックス(MB)面積は含みません。

※平面図表記の帖数は概算の数字を示しています。

※お部屋タイプにより面積・柱・手摺・バルコニー窓等の形状が若干異なります。

※お申し込み後、審査の結果お断りする場合がございます。

※入居中、退去時の修繕特約がございます。

東京都マンション環境性能表示



建物の断熱性	★
設備の省エネ性	★★
再エネ設備・電気	★
維持管理・劣化対策	★★★
みどり	★★

都民の健康と安全を確保する環境に関する条例に基づき
建築主が自己評価したものです。

2020年度基準

申請中につき、変更の可能性があります。

